

PROGEF Standard
Vanne à bille type 546 Pro
Avec embouts mâles pour soudage bout à bout SDR17.6 métrique

Exécution:

- Matériel : Polypropylène (PP-H)
- Poignée verrouillable de série (DN10-DN50)
- Montage et démontage faciles
- Joint de la bille en PTFE
- Inserts de fixation en acier inoxydable intégrés
- Cote z, extrémités de la vanne et écrous **compatibles** avec le type 546 (1ère génération)

Option:

- Module avec indicateur de position et affichage LED (DN10-50)
- Poignée manuelle avec retour par ressort ("dispositif homme mort") (DN10-50)
- Actionneur pneumatique ou électrique GF
- Possibilité de configuration individuelle de la vanne
- Module multifonctions avec contacts fin de course intégrés (DN65-100)

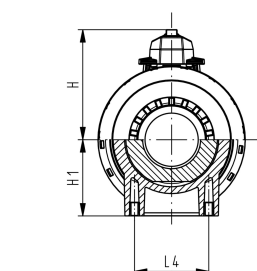
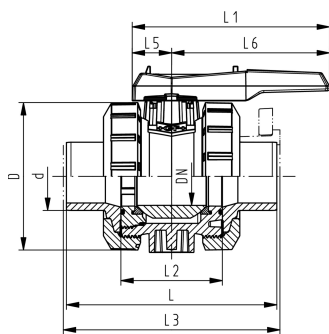
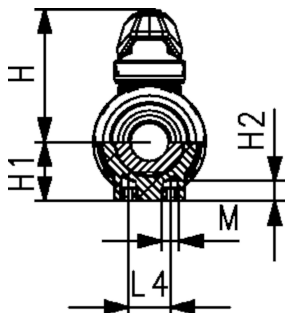
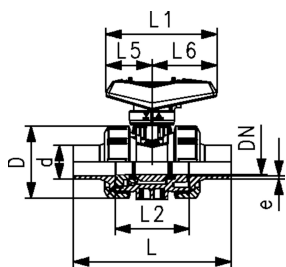

d (mm)	DN (mm)	PN (bar)	valeur kv ($\Delta p=1$ bar) (L/min)	EPDM Code	poids (kg)	SP	FKM Code	poids (kg)	SP
40	32	6	1000	167 546 065	0,450	1		0,450	1
50	40	6	1600	167 546 066	0,635	1	167 546 076	0,635	1
63	50	6	3100	167 546 067	1,200	1	167 546 077	1,159	1
75	65	6	5000	167 546 068	3,387	1	167 546 078	2,575	1
90	80	6	7000	167 546 069	5,500	1	167 546 079	4,731	1
110	100	6	11000	167 546 070	8,600	1	167 546 080	8,600	1

d (mm)	D (mm)	H (mm)	H1 (mm)	H2 (mm)	L (mm)	L1 (mm)	L2 (mm)	L4 (mm)	L5 (mm)	L6 (mm)	M	e (mm)
40	84	95	44	15	171	131	85	45	57	74	M8	
50	97	102	51	15	191	131	89	45	57	74	M8	2,9
63	124	117	64	15	219	152	101	70	66	86	M8	3,6
75	166	150	85	15	266	269	136	70	64	206	M8	4,7
90	200	161	105	15	264	269	141	70	64	206	M8	5,5
110	238	178	123	22	226	319	164	120	64	256	M12	6,8

Fiche Technique



Valide à partir du: 10/08/19

Les données techniques ne sont pas des "contraintes techniques". Elles ne représentent aucune caractéristiques garanties ni ne garantissent aucune propriétés d'une durabilité garantie . Elles sont soumises à des modifications . Nos conditions générales de vente sont applicables.

Georg Fischer Piping Systems Ltd, Postfach, CH-8201 Schaffhausen/Switzerland

Phone +41 -(0)52-631 1111

e-mail: info.ps@georgfischer.com

Internet: <http://www.gfps.com>